

**НОВИНКА**



**Настенный накопительный электрический водонагреватель с ускоренным нагревом воды, эксклюзивным покрытием бака AG+ и электронным термостатом**



ПОКРЫТИЕ AG+



АКТИВНАЯ ЭЛЕКТРИЧЕСКАЯ СИСТЕМА



ЗАЩИТА ОТ ВКЛЮЧЕНИЯ БЕЗ ВОДЫ



NANOMIX



ГАРАНТИЯ 5 ЛЕТ



- УСКОРЕННЫЙ НАГРЕВ ВОДЫ БЛАГОДАРЯ НАЛИЧИЮ ВТОРОГО ТЕНа (1,5кВт+1кВт)
- ABS 2.0 - АБСОЛЮТНО БЕЗОПАСНАЯ СИСТЕМА С УСТРОЙСТВОМ ЗАЩИТНОГО ОТКЛЮЧЕНИЯ (УЗО)
- АКТИВНАЯ ЭЛЕКТРИЧЕСКАЯ ЗАЩИТА
- ЗАЩИТА ОТ ВКЛЮЧЕНИЯ БЕЗ ВОДЫ
- ECO - ПРОФЕССИОНАЛЬНАЯ СИСТЕМА ЗАЩИТЫ ОТ БАКТЕРИЙ
- ПОКРЫТИЕ AG+ ДЛЯ ЗАЩИТЫ ОТ КОРРОЗИИ И ОЧИЩЕНИЯ ВОДЫ
- СВАРКА MICRO PLAZMA TIG
- ТЕСТИРОВАНИЕ БАКА ПРИ 16 АТМ
- УВЕЛИЧЕННЫЙ МАГНИЕВЫЙ АНОД ДЛЯ ДОПОЛНИТЕЛЬНОЙ ЗАЩИТЫ
- ЭЛЕКТРОННЫЙ ТЕРМОМЕТР
- СИСТЕМА АВТОДИАГНОСТИКИ
- NANOMIX - СИСТЕМА РАСПРЕДЕЛЕНИЯ ВОДЫ В БАКЕ
- ЗАЩИТА ОТ ПЕРЕГРЕВА

**ускоренный нагрев воды**  
система безопасности ABS

## Технические характеристики / Габаритные размеры

		ABS BLU ECO POWER			ABS BLU ECO POWER				
		50 V	80 V	100 V	50 V	80 V	100 V	100 V	
Объем	л	50	80	100	a	мм	553	758	913
Мощность	Вт	1500/2500	1500/2500	1500/2500	b	мм	163	163	166
Напряжение	В	230	230	230	c	мм	-	-	-
Максимальное рабочее давление	Бар	8	8	8	d	мм	-	-	-
Максимальная рабочая температура	°C	80	80	80	e	мм	165	165	165
Время нагрева ΔT=45°C	ч, мин	1ч56м/1ч06м	3ч06м/1ч45м	3ч52м/2ч10м	x	мм	450	450	450
Тепловые потери при T=60°C	кВт•ч за 24ч	0,96	1,22	1,39	y	мм	470	470	470
Класс защиты от воды и пыли	-	IPX3	IPX3	IPX3	z	мм	-	-	-
Вес нетто	кг	17	22	26	Упаковка (в)	мм	603	808	963
					Упаковка (ш)	мм	467	467	467
					Упаковка (г)	мм	497	497	497

ABS BLU ECO PW 50 V

3700336

ABS BLU ECO PW 80 V

3700337

ABS BLU ECO PW 100 V

3700338

МОДЕЛЬ ДЛЯ ВЕРТИКАЛЬНОГО МОНТАЖА

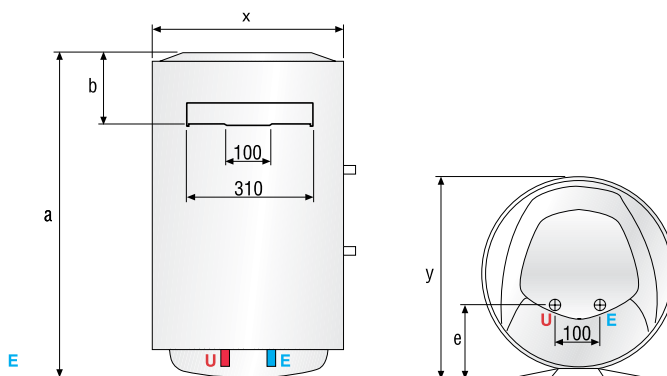

ОБОЗНАЧЕНИЯ

**V** – модель для вертикального монтажа

**E** Вход холодной воды (диаметр резьбы G 1/2")

**U** Выход горячей воды (диаметр резьбы G 1/2")